



Estufas FAJARDO

Cientes - Consultas - Pedidos

Localizacion Catalogo Accesorios



...Teide

Ref: 743

- Esta estufa de diseño actual nace de la evolución de nuestro modelo LA MANCHA, (ver modelo Mancha), ideal para cualquier estilo de vivienda.
- *Ce poêle de conception actuelle est naît de l'évolution de notre modèle LA MANCHA, (voir modèle La Mancha), idéal pour tout style de logement.*
- *uerpo.*
- This modern-design stove originated as an evolution of our LA MANCHA model (see La Mancha model) and is ideal for any interior decoration style.

CARACTERÍSTICAS / CARACTÉRISTIQUES / CHARACTERISTICS

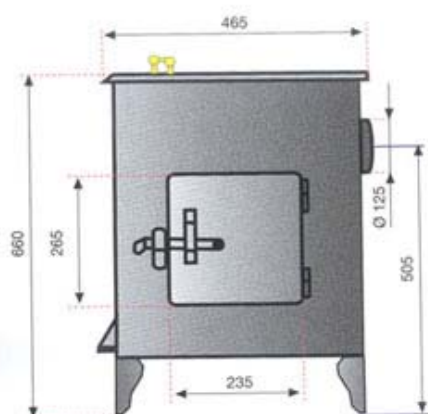

CARACTERÍSTICAS / CARACTÉRISTIQUES / CHARACTERISTICS

| | |
|---|----------------|
| Alto / Hauteur / Height | 670 mm |
| Ancho / Largeur / Width | 580 mm |
| Fondo / Profondeur / Depth | 540 mm |
| Peso / Poids / Weight | 77 kg |
| Puerta entrada leña / Porte de entrée bois / Door for wood input | 430x398 mm |
| Largo leña / Longueur bûches / Firewood length | 500mm +/- 30mm |
| Tubo de salida de humos / Sortie fumées / Smoke extractor tube | 120/125 mm |
| Potencia calorífica / Puissance calorifique / Calorific power | 10 kw |
| Volumen de calefacción / Volume de chauffe / Heating volume | 210 m3 |
| Cuerpo en chapa / Corps en tôle / Bodywork made | 4 mm |
| Pintura anticorrosiva, resistencia hasta / Peinture anticorrosive, résistance / Non corrosive paint, resistance | 800°C |

| | |
|---|-------|
| Secado al horno a / <i>Séchée au four</i> / Dried to the fumece | 175°C |
| Crista vitrocerámico, resistencia / <i>Vitre en vitrocéram, resistance</i> / Vitroceramic grass, resistance | 750°C |
| Parrilla de hierro fundido y autorecolector de cenizas / <i>Grille en fonte et autoramasseur de cendres</i> / Cast iron grill | . |

FAJARDO, se reserva el derecho de posibles modificaciones en los modelos expuestos en este catalogo. Los rendimientos sólo son indicativos. Pueden influir factores como el aislamiento térmico de la vivienda, la instalación y el combustible a utilizar en nuestros aparatos.